

Вариант	Зона	Поз.	Обозначение	Наименование	Код на исполн 1.400-15. В1. 190-						Примечание																																														
					01	02	03	04	05																																																
				<u>Документация</u>																																																					
И			1.400-15. В1. 000ТО	Техническое описание	X	X	X	X	X	X																																															
И			1.400-15. В1. 190СБ	Сборочный чертеж	X	X	X	X	X	X																																															
				<u>Детали</u>																																																					
И	1		1.400-15. В1. 001-69	Пластина ПЛ-70	1	1	1	1	1	1																																															
	2		-78	ПЛ-79				12	12	12																																															
И	3		1.400-15. В1. 003-14	Стержень СТ-15	12			12																																																	
			-17	СТ-18		12			12																																																
			-19	СТ-20			12																																																		
			-23	СТ-24						12																																															
Исполнения 06÷11-см. лист 2.					МАРКА	МН163-1	МН163-2	МН163-3	МН163-4	МН163-5	МН163-6																																														
<table border="1" style="width: 100%;"> <tr> <td>Гл. инж. пр. МОНИН</td> <td><i>[Подпись]</i></td> <td></td> <td></td> <td></td> </tr> <tr> <td>Нач. отд. БРОДСКИЙ</td> <td><i>[Подпись]</i></td> <td></td> <td></td> <td></td> </tr> <tr> <td>Гл. констр. ВОДОЛЯНОВ</td> <td><i>[Подпись]</i></td> <td></td> <td></td> <td></td> </tr> <tr> <td>Рук. гр. ЖИЛЯКОВА</td> <td><i>[Подпись]</i></td> <td></td> <td></td> <td></td> </tr> <tr> <td>Вед. инж. БИРЮКОВА</td> <td><i>[Подпись]</i></td> <td></td> <td></td> <td></td> </tr> <tr> <td>Исполнил СТАВАН</td> <td><i>[Подпись]</i></td> <td></td> <td></td> <td></td> </tr> <tr> <td>Проверил БИРЮКОВА</td> <td><i>[Подпись]</i></td> <td></td> <td></td> <td></td> </tr> </table>					Гл. инж. пр. МОНИН	<i>[Подпись]</i>				Нач. отд. БРОДСКИЙ	<i>[Подпись]</i>				Гл. констр. ВОДОЛЯНОВ	<i>[Подпись]</i>				Рук. гр. ЖИЛЯКОВА	<i>[Подпись]</i>				Вед. инж. БИРЮКОВА	<i>[Подпись]</i>				Исполнил СТАВАН	<i>[Подпись]</i>				Проверил БИРЮКОВА	<i>[Подпись]</i>				1.400-15. В1. 190						<table border="1" style="width: 100%;"> <tr> <td colspan="3">Стандарт</td> </tr> <tr> <td>Р</td> <td>1</td> <td>2</td> </tr> <tr> <td colspan="3" style="text-align: center;">ХАРЬКОВСКИЙ ПРОМСТРОЙНИПРОЕКТ</td> </tr> </table>			Стандарт			Р	1	2	ХАРЬКОВСКИЙ ПРОМСТРОЙНИПРОЕКТ		
Гл. инж. пр. МОНИН	<i>[Подпись]</i>																																																								
Нач. отд. БРОДСКИЙ	<i>[Подпись]</i>																																																								
Гл. констр. ВОДОЛЯНОВ	<i>[Подпись]</i>																																																								
Рук. гр. ЖИЛЯКОВА	<i>[Подпись]</i>																																																								
Вед. инж. БИРЮКОВА	<i>[Подпись]</i>																																																								
Исполнил СТАВАН	<i>[Подпись]</i>																																																								
Проверил БИРЮКОВА	<i>[Подпись]</i>																																																								
Стандарт																																																									
Р	1	2																																																							
ХАРЬКОВСКИЙ ПРОМСТРОЙНИПРОЕКТ																																																									
					Изделие закладное																																																				
					МН 163, МН 164																																																				

Код	Зона	Пол	Обозначение	Наименование	Кор. на исполн. 1.400-15. В1. 190-						Примечание			
					06	07	08	09	10	11				
				<u>Документация</u>										
11			1.400-15. В1. 000 Т0	Техническое описание	X	X	X	X	X	X				
11			1.400-15. В1. 190 СБ	Сборочный чертеж	X	X	X	X	X	X				
				<u>Бетон</u>										
11	1		1.400-15. В1. 001-74	Пластина Пл-75	1	1	1	1	1	1				
	2		-79	Пл-80				12	12	12				
11	3		1.400-15. В1. 003-34	Стержень Ст-35	12			12						
			-37	Ст-38		12			12					
			-39	Ст-40			12							
			-42	Ст-43						12				
					Марка	МН16У-1	МН16У-2	МН16У-3	МН16У-4	МН16У-5	МН16У-6			
					1.400-15. В1. 190							Лист	2	

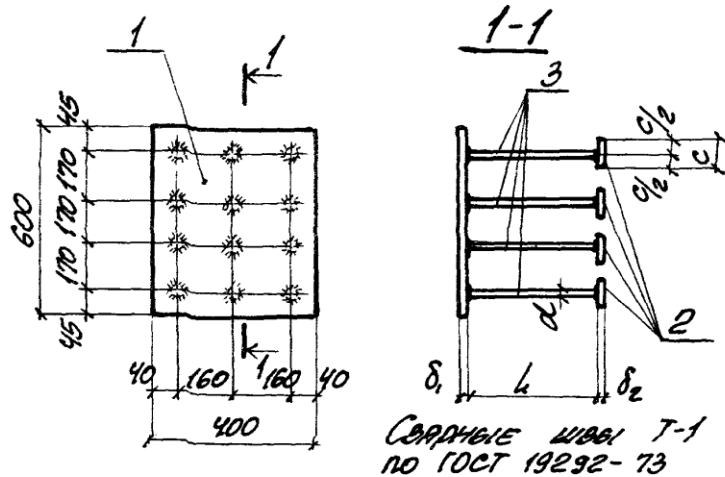

Сварные цепи Т-1
по ГОСТ 19292-73

МАРКА	ОБОЗНАЧЕНИЕ	РАЗМЕРЫ ММ					МАССА кг
		δ_1	d	l	c	δ_2	
МН163-1	1.400-15. В1. 190	8	12AIII	470	—	—	20.1
-2	-01			370			19.1
-3	-02			270			18.0
-4	-03			470	50	10	22.5
-5	-04			370			21.5
-6	-05			170			19.3
МН164-1	-06	12	16AIII	620	—	—	34.4
-2	-07			460			31.4
-3	-08			370			29.7
-4	-09			620	60	12	38.5
-5	-10			460			35.5
-6	-11			210			30.7

1.400-15. В1. 190 СБ

Гл. инж. И. МОНЫН	<i>[Signature]</i>
Инд. отд. БРОДСКИЙ	<i>[Signature]</i>
Гл. констр. ВОДОПЬЯНОВ	<i>[Signature]</i>
Рук. гр. ЖИЛЯКОВА	<i>[Signature]</i>
Вед. инж. БИРЮКОВА	<i>[Signature]</i>
Исполнит. СТАТНИН	<i>[Signature]</i>
Проверил БИРЮКОВА	<i>[Signature]</i>

ИЗДЕЛИЕ ЗАКЛАДНОЕ
МН163, МН164.
СВАРОЧНЫЙ ЧЕРТЕЖ.

СТАНДА	КЛАСС	ДИСТУБ
P	СМ ТАБЛИЦУ	—
ЛИСТ	ЛИСТОВ 1	
ХАРЬКОВСКИЙ ПРОМСТРОЙНИИПРОЕКТ		