

Формат	Зона	Поз.	ОБОЗНАЧЕНИЕ	НАИМЕНОВАНИЕ	КОЛ. НА ИСПОЛН. 1.400-15. В1. 320-							ПРИМЕЧАНИЕ	
					-	01	02	03	04	05			
				<u>ДОКУМЕНТАЦИЯ</u>									
11			1.400-15. В1. 000ТО	ТЕХНИЧЕСКОЕ ОПИСАНИЕ	X	X	X	X	X	X			
11			1.400-15. В1. 320СБ	СБОРОЧНЫЙ ЧЕРТЕЖ	X	X	X	X	X	X			
				<u>ДЕТАЛИ</u>									
11	1		1.400-15. В1. 001-31	ПЛАСТИНА ПЛ-32	1	1							
			-47	ПЛ-48			1	1					
			-58	ПЛ-59					1	1			
	2		-77	ПЛ-78	3	3	3	3	3	3			
11	3		1.400-15. В1. 004-14	СТЕРЖЕНЬ СТ-65	2		2		2				
			-15	СТ-66		2		2		2			
11	4		1.400-15. В1. 003-13	СТ-14	6		6		6				
			-11	СТ-12		6		6		6			
Исполнения 06-14-см. лист 2					Матрица	МН 306-1	МН 306-2	МН 308-1	МН 308-2	МН 310-1	МН 310-2		
					1.400-15. В1. 320								
Гл. инж. пр. МОНИН Нач. отд. БОДАСКИН Гл. констр. ВОДОМЯНОВ Рук. гр. ЖИЛЯКОВА С. н.ч. БИРЮКОВА Исполнит. ГИЖЕНЦОВА Проверит. ЖИЛЯКОВА					ИЗДЕЛИЕ ЗАКАПНОЕ МН 306 ÷ МН 311.					ЭТАП Лист 1 из 2			Листов 2
ХАРЬКОВСКИЙ ПРОМСТРОЙНИИПРОЕКТ													

Формат	Зона	Поз.	Обозначение	Наименование	Кол. на исполн. 1.400-15.В1.320										Примечание	
					06	07	08	09	10	11	12	13	14			
				<u>ДОКУМЕНТАЦИЯ</u>												
И1			1.400-15.В1.000Т0	ТЕХНИЧЕСКОЕ ОПИСАНИЕ	X	X	X	X	X	X	X	X	X	X		
И1			1.400-15.В1.320С6	СБОРОЧНЫЙ ЧЕРТЕЖ	X	X	X	X	X	X	X	X	X	X		
				<u>ДЕТАЛИ</u>												
И1	1		1.400-15.В1.001-36	ПЛАСТИНА ПЛ-37	1	1	1									
			-52	Пл-53				1	1	1						
			-58	Пл-59							1	1	1			
	2		-78	Пл-79	3	3	3	3	3	3	3	3	3	3		
И1	3		1.400-15.В1.004-21	СТЕРЖЕНЬ СТ-72	2			2			2					
			-22	Ст-73		2	2		2	2		2	2			
И1	4		1.400-15.В1.003-33	СТ-34	6			6								
			-32	Ст-33		6			6							
			-31	Ст-32			6			6						
			-23	Ст-24							6					
			-21	Ст-22								6				
			-19	Ст-20									6			
					МАТЕР	МН 307-2	МН 307-3	МН 307-4	МН 309-2	МН 309-3	МН 309-4	МН 311-2	МН 311-3	МН 311-4		
					1.400-15.В1.320										Идет	
															2	

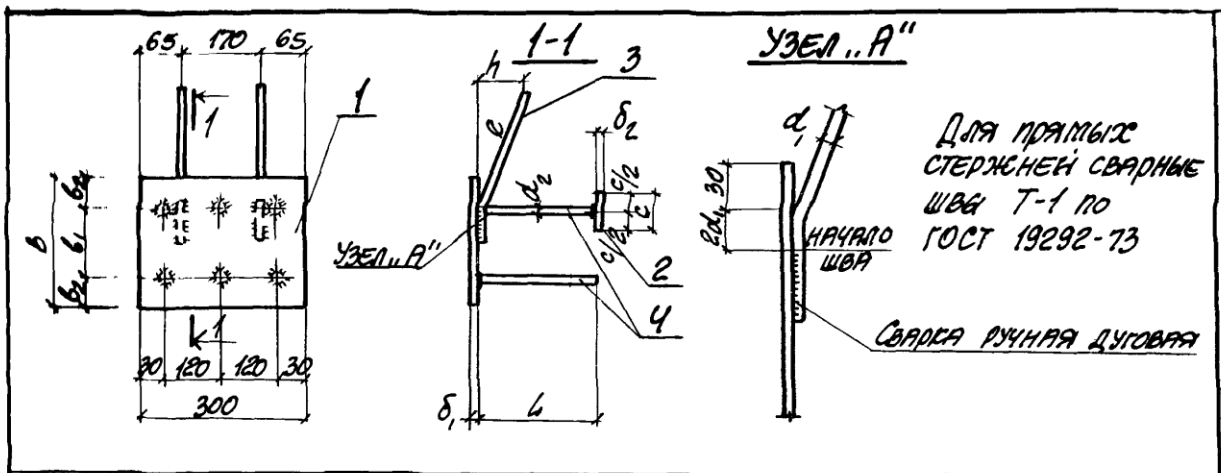

МАРКА	ОБОЗНАЧЕНИЕ	РАЗМЕРЫ, мм										МАССА кг		
		B	b ₁	b ₂	δ ₁	d ₁	e	h	d ₂	L	c		δ ₂	
МН306-1	1.400-15.В1.320	200	120	40				120		120				5.5
-2	-01							170		170				5.8
МН308-1	-02	250	180	35	8	120	480	120	100	120	40	8	6.4	
-2	-03							170		170			6.7	
МН310-1	-04	300	220	40				120		120			7.4	
-2	-05							170		170			7.7	
МН307-2	-06	200	120	40				160		170			8.9	
-3	-07							210		220			9.2	
-4	-08							270		270			9.6	
МН309-2	-09	250	180	35	10	160	620	160	140	170	50	10	10.1	
-3	-10							210		220			10.4	
-4	-11							270		270			10.8	
МН311-2	-12	300	220	40	8			160		170			9.5	
-3	-13							210		220			9.8	
-4	-14							270		270			10.0	

ВЗЯТ. ЧИСТ. №

ПОДАТЬ И ДАТА

ИМЯ И ПОДП.

			1.400-15.В1.320СБ			
Гл. инж. пр.	МОНИН	<i>[Signature]</i>	ИЗДЕЛИЕ ЗАКЛАДНОЕ МН306 ÷ МН311 СБОРОЧНЫЙ ЧЕРТЕЖ.	СТАНДА	МАССА	МАШТАБ
Нач. отв.	Бродский	<i>[Signature]</i>		Р	СМ.	-
Гл. констр.	Бодольская	<i>[Signature]</i>		Лист	Листов	1
рук. гр.	Женлякова	<i>[Signature]</i>		ХАРЬКОВСКИЙ ПРОМСТРОИНИИПРОЕКТ		
Вед. инж.	Бирюкова	<i>[Signature]</i>				
Исполнил	Гуменюк	<i>[Signature]</i>				
Проверил	Женлякова	<i>[Signature]</i>				